

システムレイアウト
オイル塗布・吐油システム

オイル/エア方式

超微量の切削油を連続的に吹き付けるので切削油の使用量が削減できます。
 ミスト式ではないので、環境を汚しません。

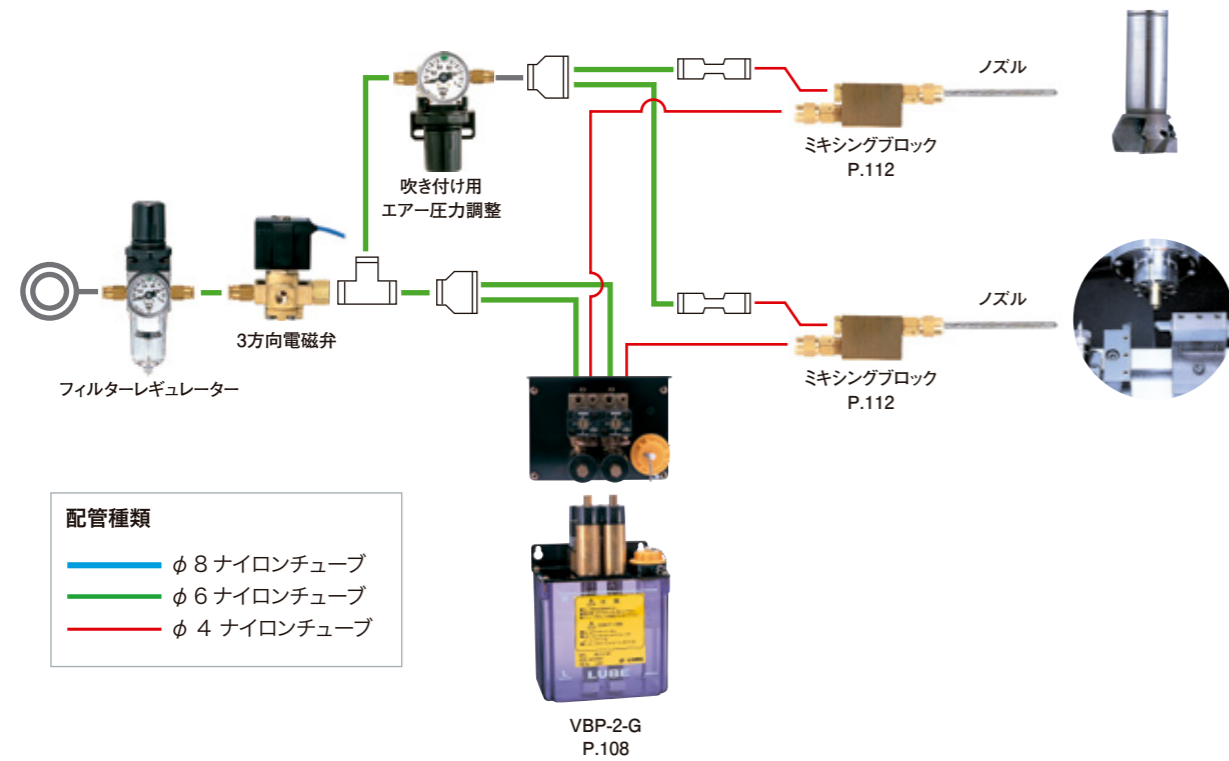
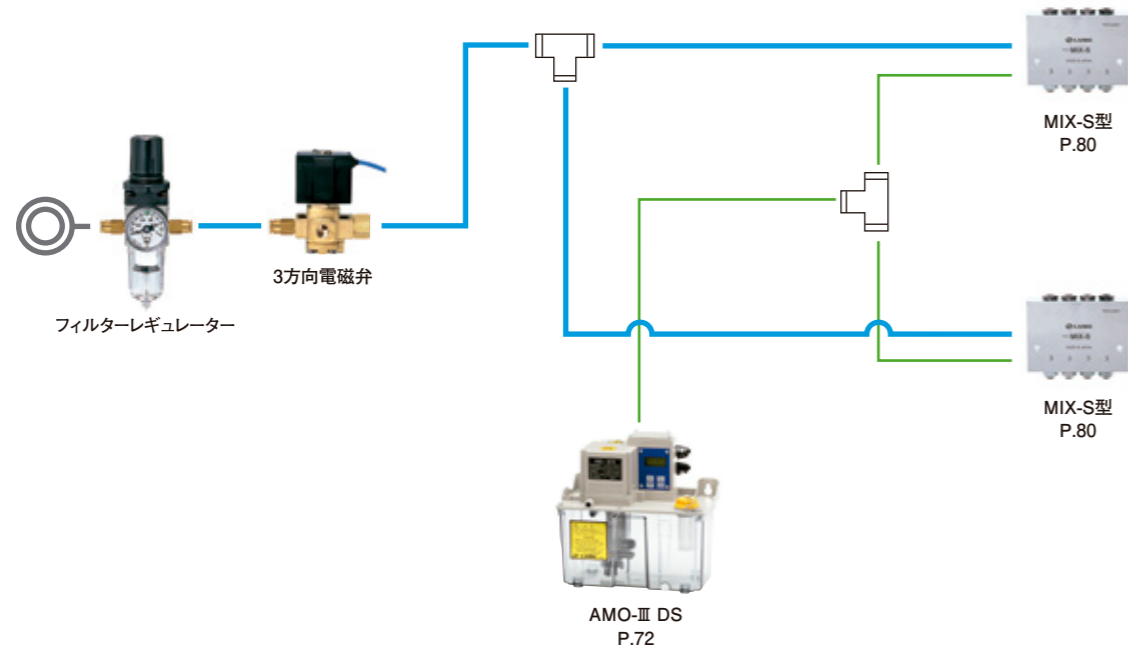

オイルショット方式

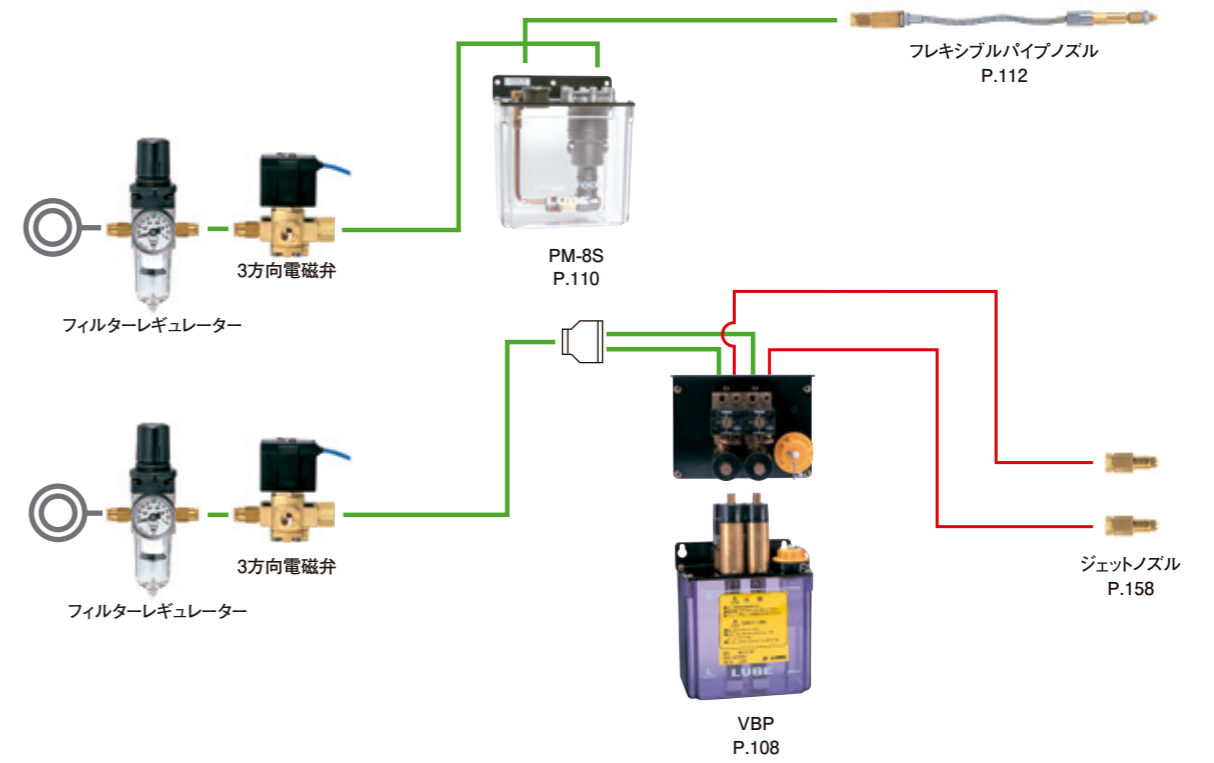

ミスト方式

