

レイアウトは一例です。

※ご用命の際は、最寄りの営業所までお問い合わせください。

〈オイル／エア方式〉

超微量の切削油を連続的に吹き付けるので切削油の使用量が削減できます。  
ミスト式ではないので、環境を汚しません。

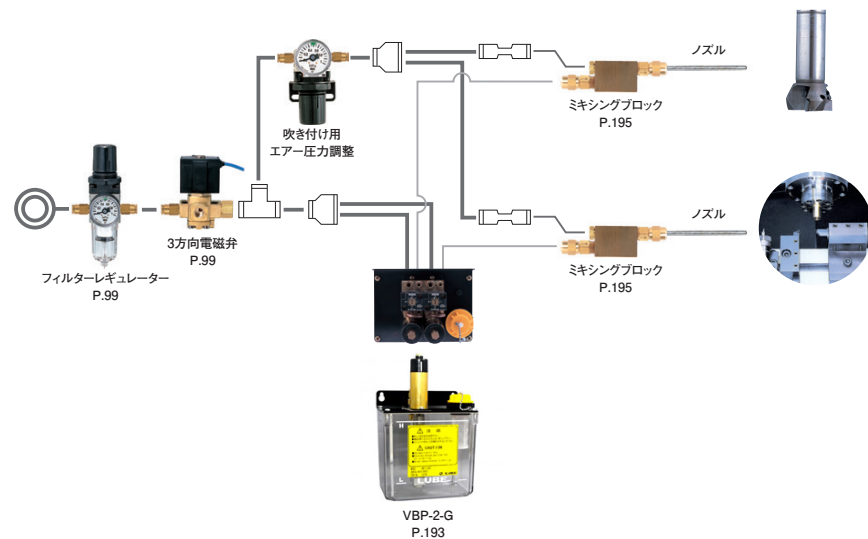
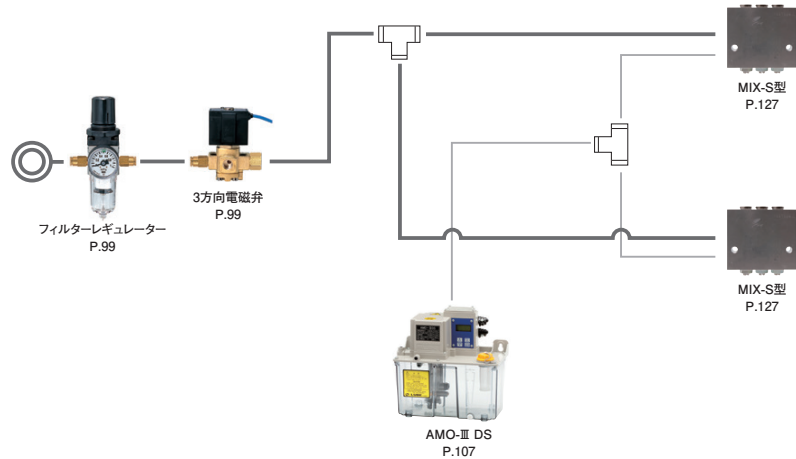

〈オイルショット方式〉

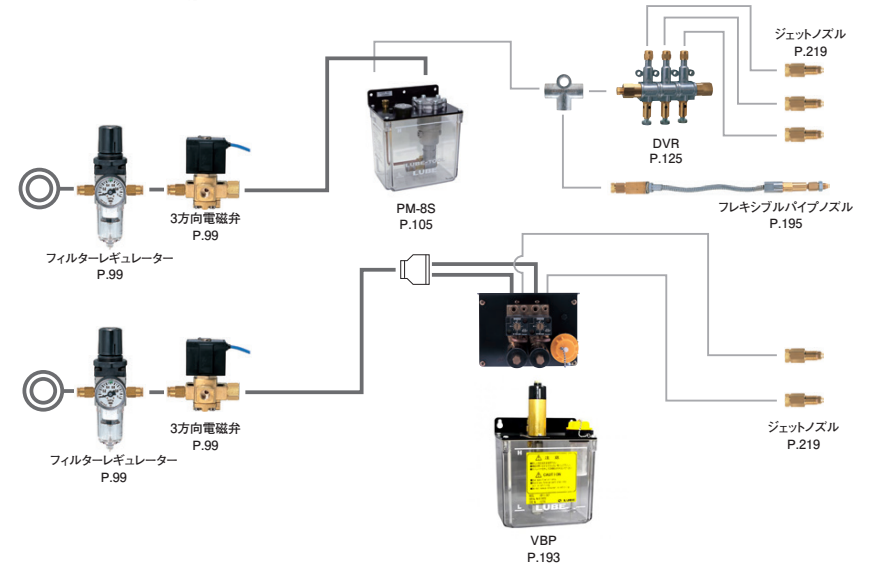

〈ミスト方式〉

